

# テレスコクレーン



CCH500T

TK750

テレスコクレーン

## ◆テレスコピッククレーン主要仕様

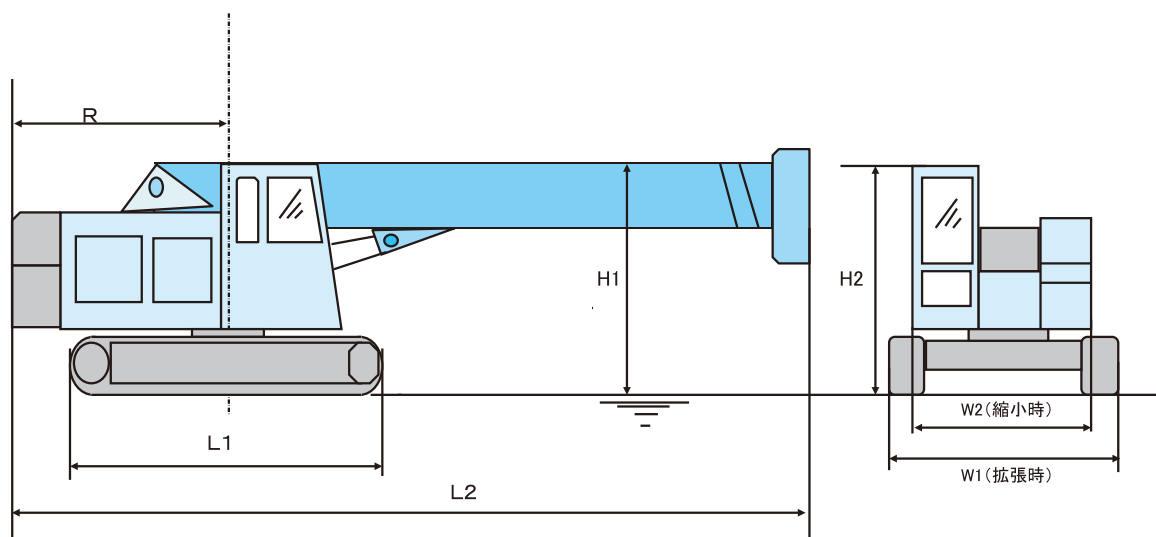

### 【主要仕様】

項目/型式		CCH500T	TK750S	TK750FS
メーカー		IHI建機	コベルククレーン	コベルククレーン
最大吊り上げ能力	t×m	50.0×3.5	75.0×3.0	75.0×3.0
地上最大揚程	m	33.0	30.4	30.4
最大作業半径	m	30.0	27.8	27.8
ブーム長さ	m	11.3~34.4	9.99~30.1	9.99~30.1
旋回速度	rpm	2.4	2.5	2.5
走行速度	km/h	2.0/1.4	1.9/1.2	1.9/1.2
ブーム伸長速度	sec/m	125/11.3~34.4	125/20.1	125/20.1
ブーム越し速度	sec/度	60/-2~80	64/0~83	1.9/1.2
ドラム/ロープ径	mm	主・補・サド(ワッショ) / 20・20・18	主・補・サド(ワッショ) / 22・22・18	主・補・サド(標準) / 26・26・26
主補巻上ロープ速度	m/min	100	120	125
第3巻上ロープ速度	m/min	60	100	125
作業質量(基本姿勢)	t	55.5	69.2	74.8
接地圧(基本姿勢)	KPa	71	82.7	89.4
登板能力	%(度)	40(22)	40(22)	40(22)
主巻定格ラインプル	KN(tf)	58.8(6.0)	68.7(7.0)	107.9(11.0)
補巻定格ラインプル	KN(tf)	58.8(6.0)	68.7(7.0)	107.9(11.0)
第3定格ラインプル	KN(tf)	49.0(5.0)(18mmφ-7時)	52.0(5.3)	107.9(11.0)
エンジン型式		日野J08C-UD	三菱6D24-TLE2A	三菱6D24-TLE2A
エンジン定格出力	KW/min-1	174/2100	235/2000	235/2000
油圧PTO	Mpa / L	15.7/460、24.5/240(MAX29.4Mpa)	30.0/425、17.2/40(ワッショ)	30.0/425、17.2/40(ワッショ)
寸法1(L1*L2*R*H1)	mm	5580*13900*3780*3250	5980*12675*4100*3110	5980*12885*4100*3110
寸法2(W1*W2*H2)	mm	4350*3200*3180	4830*3200*3185	4830*3200*3185
履帯巾	mm	760	800	800
騒音指定		低	低	低
排ガス対策指定		少数特例基準	3次排ガス対応	3次排ガス対応